



Försvåra möjligheter till inbrott

Med tillträdeskontroll försvåras möjligheterna till inbrott i fastigheten, vilket ökar tryggheten för hyresgästerna. Om nycklar kommer bort är det lätt att göra dem obrukbara. Systemet stänger ute obehöriga och spar pengar.

Lugnt och tryggt i trapphuset

Vandalisering och bus i trapphus är två orsaker till att hyresgäster inte trivs och flyttar. Genom att utrusta entréer med passersystem, minskar problemen och utflyttande. Våra läsare är extra tåliga eftersom skalet är i rostfritt stål.

Kontrollerat spring i fastigheten

Vem springer i fastighetens källare? Tjuvar föredrar vanliga lås som inte lämnar några spår efter sig. I systemet finns spårbarhet i dörrpassagen, vilket minskar stölder i hyresgästernas förråd.

Enkelt att ta bort förlorade taggar

En borttappad taggnyckel är lätt att ta bort ur systemet och ersätta med en ny. Tillträdeskontrollen minskar antalet inbrott och gör det mindre intressant att stjäla fastighetsnycklar.

Grind- och portstyrning

I stället för att kliva ur fordonet kan man enkelt fjärröppna garageporten in till garaget. Ingen dyr fjärrmanöverapparat behövs utan enbart den egna telefonen.

Trygg i tvättstugan

Med systemet har endast den hyresgäst som bokat tid tillträde till tvättstugan, ett enkelt sätt att öka tryggheten och säkerheten. Den som använder tvättstugan blir mer noggrann att städa efter sig p.g.a. spårbarhet. Därmed håller den dyrbara tvättstugan längre. Systemet kan också utökas med debitering av antalet tvättar eller elförbrukning i tvättstugan.



Fjärrupplåsning

Bovärd eller annan kontaktperson i fastigheten kan enkelt via en app eller webb fjärröppna dörrar. Varför avbryta ett uppdrag för att åka och låsa upp? Boende kan få behörighet att fjärröppna sin egen entrédörr med app.

QTR-82

SPÄNNINGSANSLUTNING	12-24 VDC
SERIELL ANSLUTNING	RS485
DIMENSIONER	B156xH85xD57 mm

QTR-61

SPÄNNINGSANSLUTNING	12-24 VDC
SERIELL ANSLUTNING	RS485
DIMENSIONER	B120xH120xD29 mm

QTR-71RK

SPÄNNINGSANSLUTNING	12-24 VDC
LÄSARSTANDARD	EM4102
DIMENSIONER	B86H154D34 mm

2023-02-22

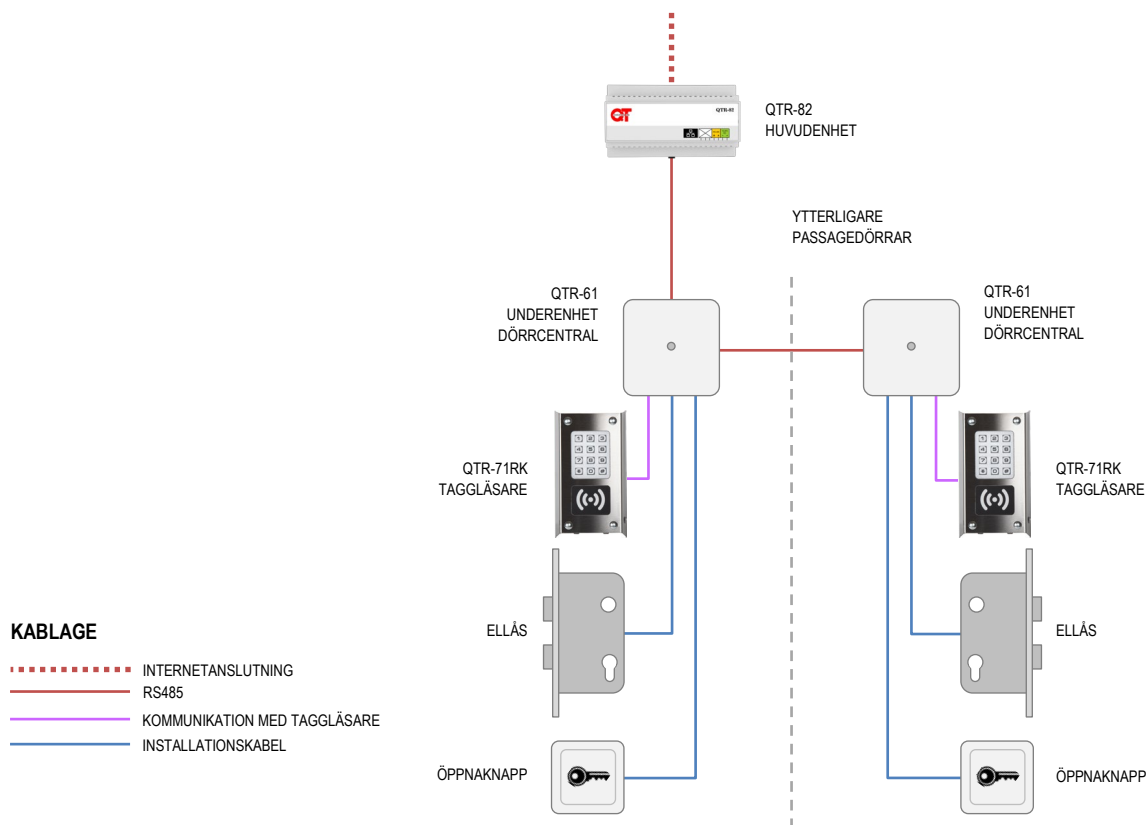

QTR-82 Huvudenhet för passagesystem kräver Internetanslutning.

Montering av QTR-82 rekommenderas i anslutning till centralrum. Internetanslutning sker via den inbyggda RJ45-kontakten. QTR-61 monteras innanför entrén.

Förutom den ursprungliga dörrmiljön finns möjlighet att bygga ut systemet med upp till 11 st ytterligare dörrmiljöer anslutna till QTR-82.

Kommunikation med dörrmiljöer sker över RS-485 med ett tvinnat par och en kabellängd på max 1200 m. Då QTR-82 innehåller en RS-485 master får bussen inte anslutas till ytterligare master (QTR-81/QTR-82). Bussen får ej förgrenas utan skall vara kopplad som en slinga.

Strömförsörjning av QTR-82 sker med 12-24 V filtrerad lik-ström.

All konfigurering sker via webbserver.